

PALONNIER POUR BENNE BASCULANTE

Référence AG_BST



L'ESSENTIEL

- CMU : 500 à 2000 Kg
- Fourreaux pour chariots élévateurs
- Structure robuste en acier
- Système de sécurité par chaîne
- Œillets de levage
- Benne garantie 2 ans
- Plusieurs coloris possible
- Livré avec CE et notice d'utilisation

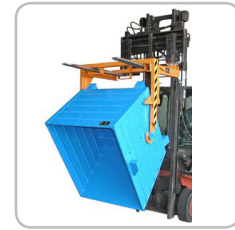





INFORMATIONS TECHNIQUES

MATERIEL-LEVAGE.COM propose le palonnier TYPE BST. Il s'agit d'un palonnier pour bennes basculantes, permettant de collecter et déverser des matériaux, des déchets et autres contenus avec une capacité de charge de 500 à 2000 Kg et un volume de stockage allant de 300 à 2000 litres.

Le basculement du mécanisme est effectué, à distance, à l'aide d'un câble. Ce système de basculement est doté d'un système de sécurité par chaîne afin de diminuer le risque de glissement du contenu. Il est adapté pour la manutention du bac basculant AG_BSK.

Ce palonnier est facilement transportable en charge grâce à ses fourreaux adaptés pour chariots élévateurs. Le levage de la benne est facilité par des œillets latéraux situés de chaque côté. De plus, il est particulièrement robuste grâce à sa tôle en acier.

Ce type de benne basculante existe en version laquée ou galvanisée (ISO 1461). Il est également possible de choisir la couleur de votre benne en fonction de 5 coloris disponibles :

-  RAL 2000
-  RAL 3000
-  RAL 5012
-  RAL 6011
-  RAL 7005

Ce matériel industriel est livré avec son certificat de Conformité Européen (CE) et sa notice d'utilisation.

Options :

- Support de palonnier





PALONNIER POUR BENNE BASCULANTE

Référence AG_BST

CARACTÉRISTIQUES TECHNIQUES

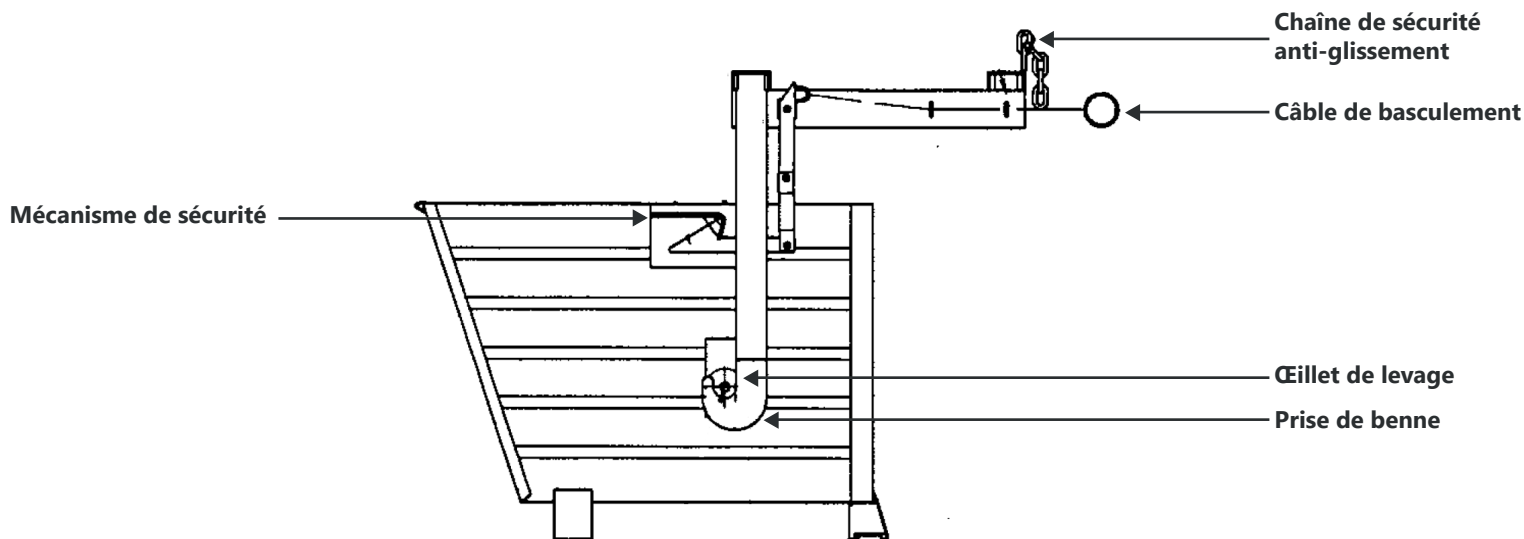

Modèle	Volume de stockage	CMU	Dimensions LxPxH (mm)	Dimensions intérieures des fourreaux (mm)			Poids (Kg)
				A	B	C	
AG_BST-300	300 L	500 Kg	945 x 730 x 845	110	200	80	71
AG_BST-550	550 L	1 000 Kg	945 x 930 x 980	250	200	80	79
AG_BST-700	700 L	1 500 Kg	945 x 930 x 980	250	200	80	79
AG_BST-900	900 L	2 000 Kg	945 x 1130 x 980	450	200	80	85
AG_BST-1500	1 500 L	2 000 Kg	940 x 1630 x 1085	450	200	60	148
AG_BST-2000	2 000 L	2 000 Kg	940 x 2 130 x 1 085	590	200	80	164

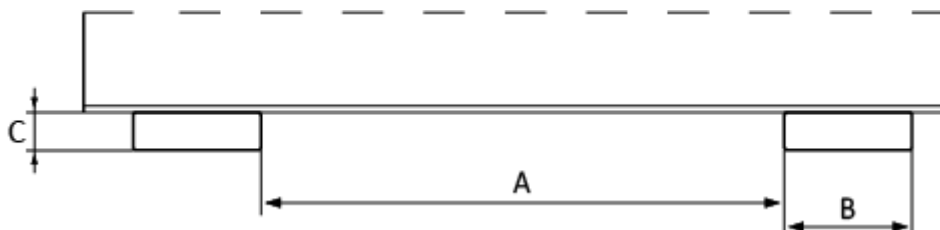

Modèle	Dimensions intérieures des fourreaux (mm)		
	A	B	C
AG_BST-300	110	200	80
AG_BST-550/700	250	200	80
AG_BST-900/1500	450	200	80
AG_BST-2000	590	200	80